

Kiřiler Hukuku

2015-2016

Prof. Dr. Halil Akkanat

Doç. Dr. Emrehan İnal

Doç. Dr. Bilgehan Çetiner

Doç. Dr. Bařak Baysal

HAKKIN ÖZNESİ: KİŞİ

- Kişi/Eşya ayrımı
- Hak sahibi kişilerdir. Sahibi olmayan hak olmaz.

KİŞİLER

- ✓ Gerçek kişiler
- ✓ Tüzel kişiler

Yasa koyucu kimlere hukuki kişilik (persona) maskesi takacağını kendisi belirler.

HAKKIN ÖZNESİ: KİŞİ

- MK m. 8: Hak ehliyeti ile ilgili temel kural.
- Hak ehliyetinde eşitlik ilkesi.
- Fiil ehliyeti

HAKKIN ÖZNESİ: KİŞİ

Hukuki kişilik

- ✓ Gerçek kişiler, doğumla kazanır ölümle kaybeder.
- ✓ Tüzel kişiler (MK m. 47 vd. Diğer kanunlar)

- *Kimsesi olmayan fabrikatör Bay A öldüğünde tüm malvarlığını yaşamındaki tek dostu kedisine bırakmak istemektedir. Avukatı B'ye bu konuda danıştığında sokak kedilerinin korunması amaçlı bir vakıf kurmasına yönelik bir görüş alır. Sizce avukatı bu düşünceye yönlendiren nedir?*

KİŞİLİĞİN BAŞLANGICI

Madde 28- Kişilik, çocuğun sağ olarak **tamamıyla** doğduğu anda **başlar** ve **ölümle sona erer**.

Çocuk hak ehliyetini, sağ doğmak koşuluyla, ana rahmine düştüğü andan başlayarak elde eder.

SAĞ+TAM DOĞUM

Cenin Hukuki Durumu

Hak ehliyeti ne zaman başlar? MK m. 28 f.2 MK m. 582 f.1

Tam ve sağ doğum geciktirici şart mı bozucu şart mı? Cenin yaşam hakkı mı yaşama ümidi mi?

Nüfus planlaması kanunu m. 5 f.1:

Gebeliğin sona erdirilmesi:

Madde 5 – Gebeliğin **onuncu haftası doluncaya** kadar annenin sağlığı açısından tıbbi sakınca olmadığı takdirde **istek**

üzerine rahim tahliye edilir.

Gebelik süresi, **on haftadan fazla ise rahim ancak** gebelik, annenin hayatını tehdit ettiği veya edeceği veya doğacak

çocuk ile onu takip edecek nesiller için ağır maluliyete neden olacağı hallerde doğum ve kadın hastalıkları uzmanı ve

ilgili daldan bir uzmanın objektif bulgulara dayanan gerekçeli raporları ile tahliye edilir.

Cenin Hukuki Durumu

In vitro fertilizasyonda (tüp bebek) embriyonun hak ehliyeti

Bu konuda önemli bir Yönetmelik var!

Üremeye Yardımcı Tedavi Uygulamaları ve Üremeye Yardımcı Tedavi Merkezleri Hakkında Yönetmelik (30 Eylül 2014, RG 29135)

Üremeye yardımcı tedavi (ÜYTE) ne demek?

ÜYTE Yönetmelik m. 4: Anne adayının yumurtası ile kocanın sperminin çeşitli yöntemlerle döllenmeye daha elverişli hale getirilerek, **gerektiğinde vücut dışında döllenmesini** sağlayıp, gametlerin veya embriyonun anne adayına transferini kapsayan ve modern tıpta bir tıbbi tedavi yöntemi olarak kabul edilen uygulamalar.

Dikkat ÜYTE Türkiye’de sadece evli çiftler için bir yöntem!

Cenin Hukuki Durumu

- ÜYTE yönetmelik m. 11. f. (5) Adaylardan fazla embriyo elde edilmesi durumunda eşlerden her ikisinin rızası alınarak embriyolar dondurulmak suretiyle saklanır. Saklama süresinin bir yılı aşması halinde her yıl embriyonun saklanması için çiftler mutlaka başvuruda bulunarak taleplerinin devam ettiğini ifade eden imzalı dilekçe vermelidir. Eşlerin birlikte talebi, eşlerden birinin ölümü veya boşanmanın hükmen sabit olması halinde ya da belirlenen süre son bulduğunda saklanan embriyolar müdürlükte kurulacak komisyon tarafından tutanak altına alınarak imha edilir. Bakanlıkça elektronik kayıt sistemi oluşturulması halinde merkezde saklanan embriyolara ilişkin bilgiler bu sisteme kaydedilir.

Cenin Hukuki Durumu

MK m. 28 f.2.

Çocuk hak ehliyetini, sağ doğmak koşuluyla, **ana rahmine düştüğü andan** başlayarak elde eder.

Dondurularak saklanmış embriyo sorunu:

- Ana rahmine düşme anında başlangıç: In vitro fertilizasyonda (tüp bebek) embriyonun oluştuğu an mı (döllenme anı)? Yoksa anne karnına transfer anı mı?

KİŞİLİĞİN SONA ERMESİ

1. Ölüm
2. Gaiplik

Organ ve Doku Alınması, Saklanması, Aşılması ve Nakli Hakkında Kanun m.11

Bu Kanunun uygulanması ile ilgili olarak **tıbbi ölümün gerçekleştiğine**, biri nörolog veya nöroşirürjiyen, biri de anesteziyoloji ve reanimasyon veya yoğun bakım uzmanından oluşan iki hekim tarafından kanıta dayalı tıp kurallarına uygun olarak oy birliği ile karar verilir.

KİŞİLİĞİN SONA ERMESİ

Ölüm

Ölüm ile kişilik sona erer.

- Beyin ölümü? Biyolojik ölüm?
- Ölümle ilgili iki karine var:

1. Ölüm karinesi

MK m. 31- Bir kimse, ölümüne kesin gözle bakılmayı gerektiren durumlar içinde kaybolursa, cesedi bulunamamış olsa bile gerçekten ölmüş sayılır.

2. Birlikte ölüm karinesi

MK m. 29 f.2: “Birden fazla kişiden hangisinin önce veya sonra öldüğü ispat edilemezse, hepsi aynı anda ölmüş sayılır”.

KİŞİLİĞİN SONA ERMESİ

Gaiplik Kararı

MK m. 32- Ölüm tehlikesi içinde kaybolan veya kendisinden uzun zamandan beri haber alınamayan bir kimsenin ölümü hakkında kuvvetli olasılık varsa, **hakları bu ölüme bağlı olanların başvurusu üzerine mahkeme** bu kişinin gaipliğine karar verebilir.

Yetkili mahkeme, kişinin Türkiye'deki son yerleşim yeri; eğer Türkiye'de hiç yerleşmemişse nüfus sicilinde kayıtlı olduğu yer; böyle bir kayıt da yoksa anasının veya babasının kayıtlı bulunduğu yer mahkemesidir.

KİŞİLİĞİN SONA ERMESİ

Gaiplik Kararı

Maddi Şartlar

I. Gaiplik durumu

Gaiplik kararının istenebilmesi iki olasılıkta mümkün, kişinin ölümü hakkında kuvvetli olasılık şu iki durumdan doğabilir:

- a. Ölüm tehlikesi içinde kaybolma*
- b. Uzun süreden beri haber alınamama*

II. Belirli süreler geçmiş olmalı

İki olasılık için farklı süreler

- a. Ölüm tehlikesi anından itibaren + 1 yıl*
- b. Son haber+5 yıl*

KİŞİLİĞİN SONA ERMESİ

Gaiplik Kararı/Yargılama Usulü

MK m. 33- Gaiplik kararının istenebilmesi için, ölüm tehlikesinin üzerinden en az bir yıl veya son haber tarihinin üzerinden en az beş yıl geçmiş olması gerekir.

Mahkeme, gaipliğine karar verilecek kişi hakkında bilgisi bulunan kimseleri, belirli bir sürede bilgi vermeleri için usulüne göre yapılan ilânla çağırır.

Bu süre, ilk ilânın yapıldığı günden başlayarak en az altı aydır.

MK m. 34- Gaipliğine karar verilecek kişi, ilân süresi dolmadan ortaya çıkar veya kendisinden haber alınır ya da öldüğü tarih tespit edilirse gaiplik istemi düşer.

KİŞİLİĞİN SONA ERMESİ

Gaiplik Kararı/İlan

İlanın sonuçları:

1. Gaibin yaşadığı anlaşılabilir → Gaiplik istemi düşer
 2. Gaip ortaya bizzat çıkabilir → Gaiplik istemi düşer
 3. Gaibin ölmüş olduğu anlaşılır → Gaiplik istemi düşer/ölüme ilişkin hükümler uygulanır
 4. Herhangi bilgi yok, ilan semeresiz kalır → MK 35 uyarınca gaiplik kararı alınır.
- Gaiplik kararından sonra gaip ortaya çıkarsa gaiplik kararının hükmü kalmaz.
 - Gaipliğine karar verilen kimsenin ölüm tarihi belirlenirse gerçek ölüm tarihi esas alınarak ölüme ait hükümler uygulanır.

KİŞİLİĞİN SONA ERMESİ

Gaiplik Kararı

Sonuçları

MK m. 35- İlândan sonuç alınamazsa, mahkeme gaipliğe karar verir ve **ölüme bağlı haklar, aynen gaibin ölümü ispatlanmış gibi** kullanılır.

Gaiplik kararı ölüm tehlikesinin gerçekleştiği veya son haberin alındığı günden başlayarak hüküm doğurur.

- Gaiplik kararını kim talep eder? Hakları bu ölüme bağlı olanlar kimler?
- Gaiplik kararı geçmişe etkili!
- Aile ve miras hukukuna ilişkin önemli sonuçları var!

MK m.131- Gaipliğine karar verilen kişinin eşi, mahkemece **evliliğin feshine** karar verilmedikçe yeniden evlenemez.

Kaybolanın eşi evliliğin feshini, gaiplik başvurusuyla birlikte veya ayrıca açacağı bir dava ile isteyebilir.

Ayrı bir dava ile evliliğin feshi, davacının yerleşim yeri mahkemesinden istenir.

Kiřiliđin Bařlangıcı/Sona Ermesi Sorular

1. Kiřilik ne zaman bařlar?
2. Ceninin hukuki durumu?
3. Tam ve sađ dođum geciktirici řart mı bozucu řart mı?
4. Ceninin mirasçılık hakkı
5. Ceninin yařam hakkı
6. Henüz ana rahmine düşmemiř olanların durumu
7. Kiřilik nasıl sona erer?
8. Ceset eřya mıdır?
9. Gaiplik kararı isteyebilmek için řartlar nelerdir?
10. Gaiplik kararının sonuçları nelerdir?
11. Ölüm karinesi nedir? Gaiplik kararından farkı nedir?
12. Birlikte ölüm karinesi nedir?

HAK EHLİYETİ

MK m. 8:

(1) Her insanın hak ehliyeti vardır.

(2) Buna göre, bütün insanlar, hukuk düzeninin sınırları içinde, haklara ve borçlara ehil olmada eşittirler”.

Bu aslında herkesin hukuksal kişiliği vardır demek.

Hak ehliyeti= Hukuksal kişilik.

En önemli ilke: Anayasal eşitlik ilkesi!

HAK EHLİYETİ

- MK m. 8 f.2: « hukuk düzeninin sınırları»
- Dar yorumlanmalı!
- Hak ehliyetine kanun tarafından getirilen bazı farklılıklar var:

Yaş

Cinsiyet

Evlilik

Evlat edinme

Yabancılık

AEG Sahip Olmayanların Durumu

Akıl Hastalığı

Fiil Ehliyeti

İki görünüm:

1. Hukuka uygun fiillerde fiil ehliyeti
2. Hukuka aykırı fiillerden sorumlu olma

Tam Fiil Ehliyetinin Şartları

TMK m. 10, m. 14

1. Erginlik
2. Ayırt Etme Gücü
3. Kısıtlı Olmama

Erginlik

- Türleri (TMK m. 11, m.12)
 1. Yasal Erginlik
 2. Evlenmeyle Kazanılan Erginlik
 3. Hâkim Kararıyla Kazanılan Erginlik (Kazai Rüşt)

Erginlik

1. Yasal Erginlik

TMK m. 11: 18 yaş

Erginlik kendiliğinden (*ipso iure*) kazanılır.

2. Evlenmeyle kazanılan erginlik: TMK m. 11 f.2.

Evlenme ile kanun gereği ergin olurlar.

Bkz. TMK m. 124 f.1

3. Ergin Kılınma: TMK m. 12

Şartları:

- a. Onbeş yaşın tamamlanması
- b. Küçüğün isteği
- c. Yasal temsilcinin katılması
- d. Küçüğün çıkarlarının gözetilmesi
- e. Kararın ilânı (geçerlilik şartı değil-düzen kuralı!).

Ayirt Etme Gücü

- Kişinin makul surette hareket edebilme yeteneđi. Eylemlerinin sebep ve sonuçlarını anlayabilecek durumda olmak.

Bilinç ve irade unsurları!

TMK m. 13 olumsuz bir tanımlama: Ayirt etme gücünü ortadan kaldıran hâller.

Ayirt Etme Gücünü Kaldıran Hâller

- Yaş küçüklüğü (*her somut olayda değişir*)
- Akıl hastalığı
- Akıl zayıflığı
- Sarhoşluk
- Diğer sebepler (*demek oluyor ki sınırlı sayıda değil*)

Kısıtlı Olmama

- Kısıtlama sebepleri: TMK m. 405-408.
 - Akıl hastalığı ve akıl zayıflığı
 - Savurganlık, alkol ya da uyuşturucu madde alışkanlığı, kötü yaşam tarzı, kötü yönetim
 - Bir yıl ya da daha uzun süreli özgürlüğü bağlayıcı cezaya mahkûmiyet
 - İlgilinin talebi

Fiil Ehliyeti Yönünden Kişilerin Ayrımı

AEG	ERGİNLİK	KISITLI OLMAMA	
✓	✓	✓	TAM EHLİYETLİ
✓	× veya	×	SINIRLI EHLİYETSİZ
×	× ✓	× ✓	TAM EHLİYETSİZ

Tam Ehliyetsizler

- TMK m. 15

Kanunda gösterilen ayırık durumlar saklı kalmak üzere, ayırt etme gücü bulunmayan kimsenin fiilleri hukuki sonuç doğurmaz.

AEĞ'nin geçici, sürekli, kusurlu, kusursuz kaybedilmesi önemli değil!

Tam Ehliyetsizler

- Tam ehliyetsizin yaptığı hukuki işlem kesin hükümsüzdür!
- Yasal temsilcinin izni veya icazeti işleme geçerlilik kazandırmaz!
- Tam ehliyetsizlik karşısında iyiniyet korunmaz!

Tam Ehliyetsizler

- Hukuka Aykırı Eylemlerden Sorumluluk:

Kural: Kusur sorumluluđu (TBK m. 41)

AEG olmadığı için kusurdan da bahsedilemez.

Sonuç → Sorumlu değil

İstisna

Kusursuz sorumluluklar

Hakkaniyet sorumluluđu (TBK m. 65)

Geçici AEG kaybı (TBK m. 69: Dikkat, aeg kaybetmekte kusurlu olmalı!)

Tam Ehliyetsizler Temsil

- Yasal temsilci işlemi bizzat yapmalı! Katılma ile olmaz!
- Yasak işlemler (TBK m. 449):
 - Önemli bağışlama
 - Vakıf kurma
 - Kefalet sözleşmesi
- Kişiyeye sıkı sıkıya bağlı haklar

Sınırlı Ehliyetsizler

- TMK m. 16

f.1: Ayırt etme gücüne sahip küçükler ve kısıtlılar, **yasal temsilcilerinin rızası olmadıkça**, kendi işlemleriyle borç altına giremezler. Karşılıksız kazanmada ve kişiye sıkı sıkıya bağlı hakları kullanmada **bu rıza gerekli değildir**.

f. 2: Ayırt etme gücüne sahip küçükler ve kısıtlılar **haksız fiillerinden sorumludurlar**.

KİŞİLERİN ADI

- Ad üzerindeki hak: Kişilik hakkı (MK m. 24 vd.)
- Mutlak hak dilediği gibi kullanır. Sınır: Üçüncü kişilerin haklı menfaati
- Adın çeşitleri: Kullanılması zorunlu olanlar (Soyadı, öz ad)/Kullanılması zorunlu olmayanlar (müstear ad, lâkap)

KİŞİLERİN ADI

Kazanılması

Soyadının kazanılması

- Soybağı yoluyla
- Evlenme yoluyla

Öz adın kazanılması

Müstear adın kazanılması

Lakabın kazanılması

KİŞİLERİN ADI

Kazanılması

Soyadının Soybağı Yoluyla Kazanılması (Çocuğun Soyadı Meselesi)

- ***Ana babası evli çocuk***

MK 321 c.1 (+ MK m. 285/292) : Ailenin soyadını (kocanın soyadı) taşır.

- ***Ana babası evli olmayan çocuk***

✓ ***Evlilik içi doğmuş çocuğun, evliliğin sona ermesinden sonraki soyadı*** : AYM bireysel başvuru 2015 aile hayatına saygı hakkı ihlali (Annenin talebi velayeti kendisine ait olan çocuğun kendisine ait soyadını taşıması-Kararın temeli Soyadı Kanunu m.4 hükmünü iptal eden AYM 8.12.2011 T. 2010/116 E., 2011/165 K.)

✓ ***Evlilik dışı doğmuş çocuk***: “evli değilse ananın” ibaresi AYM kararı ile iptal edildi (AYM 2.7.2009 T., 2009/114 E., 2009/105 K.)

KİŞİLERİN ADI

Kazanılması

- *Soyadının Evlenme Yoluyla Kazanılması
(Kadının Soyadı Meselesi)*

MK m. 187- Kadın, evlenmekle kocasının soyadını alır; ancak evlendirme memuruna veya daha sonra nüfus idaresine yapacağı yazılı başvuruyla kocasının soyadı önünde önceki soyadını da kullanabilir. Daha önce iki soyadı kullanan kadın, bu haktan sadece bir soyadı için yararlanabilir.

KİŞİLERİN ADI

Kazanılması

- *Soyadının Evlenme Yoluyla Kazanılması
(Kadının Soyadı Meselesi)*

“AİHM, Tekeli- Türkiye kararında (16.11.2004) kişinin soyadını özel hayatın kapsamında ele almıştır ve evli kadının kocasının soyadını kullanma zorunluluğunu özel hayata müdahale olarak kabul etmiştir”.

AYM 19.12.2013 T. 2013/2187 sayılı kararı

YHGK 2015 kararı

KİŞİLERİN ADI

Özel düzenleme:

✓ MK m. 26 Adın korunması

Adının kullanılması çekişmeli olan kişi, hakkının tespiti için dava edebilir.

Adı haksız olarak kullanılan kişi buna son verilmesini; haksız kullanan kusurlu ise ayrıca maddî zararının giderilmesini ve uğradığı haksızlığın niteliği gerektiriyorsa manevî tazminat ödenmesini isteyebilir.

✓ MK m. 27 Adın değiştirilmesi

Adın değiştirilmesi, ancak haklı sebeplere dayanılarak hâkimden istenebilir.

Adın değiştirildiği nüfus siciline kayıt ve ilân olunur.

Ad değişmekle kişisel durum değişmez.

HISIMLIK

Hısımlık doğal ya da belirli ilişkiler sonucu kişi ile belirli kimseler arasında kurulan ve hukuki sonuçlar doğuran bir bağıdır. Kuruluş şekline göre üç türdür:

1. Kan hısımlığı: Bu tür hısımlık kan bağından doğar
2. Kayın hısımlığı: Evlenme sonucu doğar
3. Evlat edinmeden doğan hısımlık: Evlat edinme sözleşmesi ile doğar.

Kan Hısımlığı

- Biri diğ erinden gelen ya da ortak bir kökten gelenler arasındaki hısımlık

MK m. 17

Kan hısımlığının derecesi, hısımları birbirine bağlayan doğ um sayısı ile belli olur.

Biri diğ erinden gelen kişiler arasında üstsoy-altsoy hısımlığı; biri diğ erinden gelmeyip de, ortak bir kökten gelen kişiler arasında yansoy hısımlığı vardır.

Kan Hısımlığı

- Kan hısımlığı ikiye ayrılır:
- **Üstsoy-Altsoy hısımlığı:** Biri diğerinden gelen kişiler arasındaki hısımlık. Kişiden yukarıya doğru çıkan hısımlık üstsoy hısımlığı (ör: örneğin A'nın babası (veya annesi), büyük babası (veya büyük annesi) ve onların ana babaları vs. ile olan hısımlık üstsoy hısımlığı).
- **Yan soy hısımlığı:** Ortak kökten gelen kişiler arasındaki hısımlığa yansoy hısımlığı denir. Ör. Bir kimsenin kardeşleri kardeş çocukları kardeş torunları amca hala teyze vs. Yansoy hısımlığı tam kan ya da yarım kan olabilir. Tam kan soy hısımlığında ortak kökler aynı (ana baba bir kardeşler). Köklerden sadece biri ortak yarım kan yansoy hısımlığı (ana bir kardeşler).

Kan Hısımlığı

- Kan hısımlığının derecesi:

MK 17'ye göre hısımlığın derecesi hısımları birbirine bağlayan doğum sayısıyla ölçülür. İki kişi arasındaki hısımlık derecesi aradaki çizgi sayısı ile belli olur.

HISIMLIK

Kan hısımlığı (MK m.17)

Kayın hısımlığı (MK m. 18)

Evlat edinme ile kurulan hısımlık
(MK m 305 vd.)

Altsoy-üstsoy
hısımlığı (MK m. 17
II)

Yansoy hısımlığı
(MK m. 17 II)

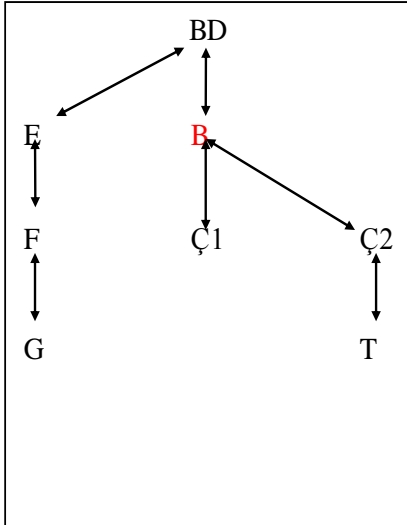
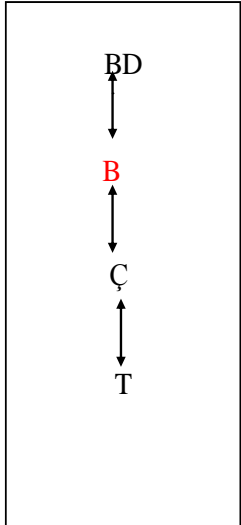
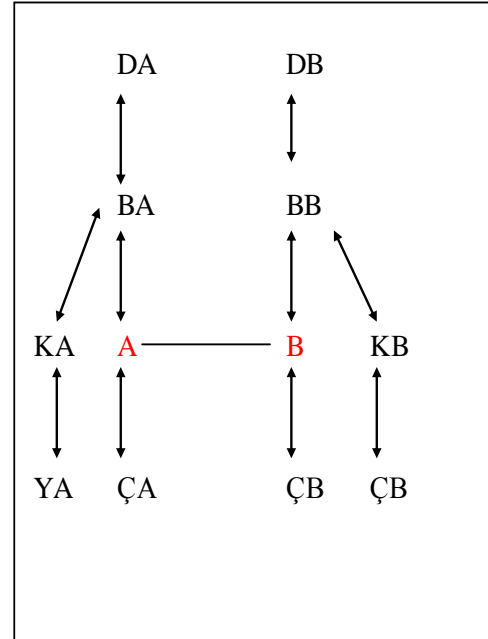

Kayın Hısımlığı

- Kayın hısımlığı evlenmeden doğan hısımlıktır. Eşlerden birinin kan hısımları diğerinin kayın hısımlarıdır. MK 18/1. Dikkat iki eş arasında hısımlık yok ve bir eşin kan hısımları ile diğer eşin kan hısımları arasında da hısımlık yok.
- Evliliğin sona ermesi kayın hısımlığını ortadan kaldırmaz.

Evlat Edinmeden Dođan Hısımlık

- Evlat edinme sonucunda sadece evlat edinen ve evlatlık ve onun altsoyu arasında hısımlık kurulur.
- Sonuç: Evlatlık ve altsoyu sadece evlat edinene mirasçı olur. Evlat edinen evlatlığa mirasçı olamaz.

KİŞİLİK HAKKI

Özellikleri

- Mutlak hak, saldırıda bulunan herkese karşı ileri sürülebilirler.
- Şahısvarlığı hakkı, maddi değeri yok. Bu malvarlığı etkileri olmayacağı anlamına gelmez. Kişilik hakkı ihlali maddi veya manevi bir zarara yol açabilir. Zararın tazminini isteme hakkının maddi nitelikte olması bunu değiştirmez.
- Kişiyeye sıkı sıkıya bağlı hak. Kişinin kişiliğinden ayrılmaz bir karakter taşıdığı için vazgeçilmesi (MK m. 23), devredilmesi, mirasçıya geçişi mümkün değildir (MK m. 25 manevi tazminat dikkat!)
- Zamanaşımı veya hak düşümü olmaz. Ancak kişilik haklarına saldırı nedeniyle kazanılan alacak hakkı zamanaşımına uğrar.

Kişilik Hakkının Kapsamı

- Sınırlı sayıda değil
- Kişilik hakkının konusunu oluşturan en önemli değerler detaylı incelenecek
 1. Ad
 2. Hayat, sağlık, vücut bütünlüğü
 3. Kişinin şeref ve haysiyeti
 4. Kişinin hayat alanı (özel hayat)
 5. Kişinin resmi üzerindeki hakkı

Hayat, Saęlık, Vücut bütünlüęü

- *AY m. 17: Kişinin dokunulmazlığı, maddi ve manevi varlığı*

Herkes, yaşama, maddi ve manevi varlığını koruma ve geliştirme hakkına sahiptir.

Tıbbi zorunluluklar ve kanunda yazılı haller dışında, kişinin vücut bütünlüğüne dokunulamaz; rızası olmadan bilimsel ve tıbbi deneylere tabi tutulamaz.

- Kişinin kendi rızası olmadan bu değerlere her türlü müdahale hukuka aykırı.
- Kişinin rızasının da geçerli olması gerekir (MK m. 23)

Hayat Hakkı

- Kişinin hayatı üzerinde tasarruf edilmesine rıza göstermesi yetkisi yok.
- Hasta Hakları Yönetmeliği m. 13

Ötenazi Yasası

Ötenazi yasaktır.

Tıbbi gereklerden bahisle veya her ne suretle olursa olsun, hayat hakkından vazgeçilemez. Kendisinin veya bir başkasının talebi olsa dahil, kimsenin hayatına son verilemez.

- **DİKKAT!** MK m. 23 kişinin kendisine bizzat zarar vermesi ile ilgili bir hüküm değil, üçüncü kişinin tasarrufuna rıza verilmemesi ile ilgili bir madde!

Tıbbi Müdahaleler

- Tedavi ve teşhis nedeni ile hekimin müdahalesine rıza geçerli. Neden?
- **TABABET VE ŞUABATI SAN'ATLARININ TARZI İCRASINA DAİR KANUN m. 70**

Tabipler, diş tabipleri ve dişçiler yapacakları her nevi ameliye için hastanın, hasta küçük veya tahtı hacirde ise veli veya vasisinin evveleminde **muafakatını** alırlar. Büyük ameliyei cerrahiyeler için bu muafakatın tahriri olması lazımdır. (Veli veya vasisi olmadığı veya bulunmadığı veya üzerinde ameliye yapılacak şahıs ifadeye muktedir olmadığı takdirde muafakat şart değildir.) Hilafında hareket edenlere ikiyüzelli Türk Lirası idarî para cezası verilir.

Bu Kanunda yazılı olan idarî para cezaları mahallî mülkî amir tarafından verilir.

- **Hasta Hakları Yönetmeliği m. 12**

Tıbbi Gereklilikler Dışında Müdahale Yasağı

Teşhis, tedavi veya korunma maksadı olmaksızın, ölüme veya hayati tehlikeye yol açabilecek veya vücut bütünlüğünü ihlal edebilecek veya akli veya bedeni mukavemeti azaltabilecek hiçbir şey yapılamaz ve talep de edilemez.

Tıbbi Müdahalelerde Rıza

- Hasta Hakları Yönetmeliği m. 24

Hasanın Rızası ve İzin

Tıbbi müdahalelerde hastanın rızası gerekir. Hasta küçük veya mahcur ise velisinden veya vasisinden izin alınır. Hastanın, velisinin veya vasisinin olmadığı veya hazır bulunmadığı veya hastanın ifade gücünün olmadığı hallerde, bu şart aranmaz.

Kanuni temsilcinin rızasının yeterli olduğu hallerde dahi, anlatılanları anlayabilecekleri ölçüde, küçük veya kısıtlı olan hastanın dinlenmesi suretiyle mümkün olduğu kadar bilgilendirme sürecine ve tedavisi ile ilgili alınacak kararlara katılımı sağlar.

Sağlık kurum ve kuruluşları tarafından engellilerin durumuna uygun bilgilendirme yapılmasına ve rıza alınmasına yönelik gerekli tedbirler alınır.

Kanuni temsilci tarafından rıza verilmeyen hallerde, müdahalede bulunmak tıbben gerekli ise, velayet ve vesayet altındaki hastaya tıbbi müdahalede bulunulabilmesi; Türk Medeni Kanununun 346 ncı ve 487 inci maddeleri uyarınca mahkeme kararına bağlıdır.

Tıbbi müdahale sırasında isteğini açıklayabilecek durumda bulunmayan bir hastanın, tıbbî müdahale ile ilgili olarak önceden açıklamış olduğu istekleri göz önüne alınır.

Yeterliğin zaman zaman kaybedildiği tekrarlayıcı hastalıklarda, hastadan yeterliği olduğu dönemde onu kaybettiği dönemlere ilişkin yapılacak tıbbi müdahale için rıza vermesi istenebilir.

Hastanın rızasının alınmadığı hayati tehlikesinin bulunduğu ve bilincinin kapalı olduğu acil durumlar ile hastanın bir organının kaybına veya fonksiyonunu ifa edemez hale gelmesine yol açacak durumun varlığı halinde, hastaya tıbbi müdahalede bulunmak rızaya bağlı değildir. Bu durumda hastaya gerekli tıbbi müdahale yapılarak durum kayıt altına alınır. Ancak bu durumda, mümkünse hastanın orada bulunan yakını veya kanuni temsilcisi; mümkün olmadığı takdirde de tıbbi müdahale sonrasında hastanın yakını veya kanuni temsilcisi bilgilendirilir. Ancak hastanın bilinci açıldıktan sonraki tıbbi müdahaleler için hastanın yeterliği ve ifade edebilme gücüne bağlı olarak rıza işlemlerine başvurulur.

Sağlık kurum ve kuruluşlarında yatarak tedavisi tamamlanan hastaya, genel sağlık durumu, ilaçları, kontrol tarihleri diyet ve sonrasında neler yapması gerektiği gibi bilgileri içeren taburcu sonrası tedavi planı sağlık meslek mensubu tarafından sözel olarak anlatılır. Daha sonra bu tedavi planının yer aldığı epikrizin bir nüshası hastaya verilir.

- HHY m. 24/VII: Varsayılan Rıza

Hastanın rızasının alınamadığı hayati tehlikesinin bulunduğu ve bilincinin kapalı olduğu acil durumlar ile hastanın bir organının kaybına veya fonksiyonunu ifa edemez hale gelmesine yol açacak durumun varlığı halinde, hastaya tıbbi müdahalede bulunmak rızaya bağlı değildir. Bu durumda hastaya gerekli tıbbi müdahale yapılarak durum kayıt altına alınır. Ancak bu durumda, mümkünse hastanın orada bulunan yakını veya kanuni temsilcisi; mümkün olmadığı takdirde de tıbbi müdahale sonrasında hastanın yakını veya kanuni temsilcisi bilgilendirilir. Ancak hastanın bilinci açıldıktan sonraki tıbbi müdahaleler için hastanın yeterliği ve ifade edebilme gücüne bağlı olarak rıza işlemlerine başvurulur.

Hastanın açıkladığı iradenin yani rızanın geçerli olabilmesi için gerekli şartlar :

- Rıza genel olarak değil somut bir durum için özel olarak verilmelidir. Hasta belirli bir müdahaleye rıza verir her türlü müdahaleye ilişkin genel bir rıza vermesi geçersiz.
- Rıza serbestçe verilmeli
- Hekim açıklama yükümünü yerine getirmiş olmalıdır. Rızanın geçerliliğinin önşartı: “Aydınlatılmış rıza”.
- Rıza müdahaleden önce ya da en geç müdahale sırasında verilebilir. Daha önce verilmişse müdahale sırasında dahi geri alınabilir.
- Kişinin hem fiziki hem de ruhi değerleri vücut bütünlüğüne dahil. Bir kişinin ruhi dengesini sarsmak da vücut bütünlüğüne saldırı.

HHY m. 15

Bilgilendirmenin Kapsamı

Hastaya;

- a) Hastalığın muhtemel sebepleri ve nasıl seyredeceđi,
- b) Tıbbi müdahalenin kim tarafından nerede, ne şekilde ve nasıl yapılacağı ile tahmini süresi,
- c) Diğer tanı ve tedavi seçenekleri ve bu seçeneklerin getireceđi fayda ve riskler ile hastanın sađlığı üzerindeki muhtemel etkileri,
- ç) Muhtemel komplikasyonları,
- d) Reddetme durumunda ortaya çıkabilecek muhtemel fayda ve riskleri,
- e) Kullanılacak ilaçların önemli özellikleri,
- f) Sađlığı için kritik olan yaşam tarzı önerileri,
- g) Gerektiğinde aynı konuda tıbbî yardıma nasıl ulaşabileceđi, hususlarında bilgi verilir.

HHY m. 18 Bilgi Vermenin Usulü

Bilgi, mümkün olduğunca sade şekilde, tereddüt ve şüpheye yer verilmeden, hastanın sosyal ve kültürel düzeyine uygun olarak anlayabileceği şekilde verilir.

Hasta, tıbbi müdahaleyi gerçekleştirecek sağlık meslek mensubu tarafından tıbbi müdahale konusunda sözlü olarak bilgilendirilir. Bilgilendirme ve tıbbi müdahaleyi yapacak sağlık meslek mensubunun farklı olmasını zorunlu kılan durumlarda, bu duruma ilişkin hastaya açıklama yapılmak suretiyle bilgilendirme yeterliliğine sahip başka bir sağlık meslek mensubu tarafından bilgilendirme yapılabilir.

Hastanın kendisinin bilgilendirilmesi esastır. Hastanın kendisi yerine bir başkasının bilgilendirilmesini talep etmesi halinde, bu talep kişinin imzası ile yazılı olarak kayıt altına alınmak kaydıyla sadece bilgilendirilmesi istenilen kişilere bilgi verilir.

Hasta, aynı şikayeti ile ilgili olarak bir başka hekimden de sağlık durumu hakkında ikinci bir görüş almayı talep edebilir.

Acil durumlar dışında, bilgilendirme hastaya makul süre tanınarak yapılır.

Bilgilendirme uygun ortamda ve hastanın mahremiyeti korunarak yapılır.

Hastanın talebi halinde yapılacak işlemin bedeline ilişkin bilgiler sağlık hizmet sunucusunun ilgili birimleri tarafından verilir.

HHY m. 19 Bilgi Verilmesi Caiz Olmayan ve Tedbir Alınması Gereken haller

Hastanın manevi yapısı üzerinde fena tesir yapmak suretiyle hastalığın artması ihtimalinin bulunması ve hastalığın seyrinin ve sonucunun vahim görülmesi hallerinde, teşhisin saklanması caizdir.

Hastaya veya yakınlarına, hastanın sağlık durumu hakkında bilgi verilip verilmemesi, yukarıdaki fıkrada belirtilen şartlar çerçevesinde tabibinin takdirine bağlıdır.

Tedavisi olmayan bir teşhis, ancak bir tabip tarafından ve tam bir ihtiyat içinde hastaya hissettirilebilir veya bildirilebilir. Hastanın aksi yönde bir talebinin bulunmaması veya açıklanacağı şahsın önceden belirlenmemesi halinde, böyle bir teşhis ailesine bildirilir.

Tedaviyi Ret

- Hasta hayati tehlikesi bulunsa bile tedaviyi reddedebilir.
- **HHY m. 25 Tedaviyi Reddetme ve Durdurma**

Kanunen zorunlu olan haller dışında ve doğabilecek olumsuz sonuçların sorumluluğu hastaya ait olmak üzere; hasta kendisine uygulanması planlanan veya uygulanmakta olan tedaviyi reddetmek veya durdurulmasını istemek hakkına sahiptir. Bu halde, tedavinin uygulanmamasından doğacak sonuçların hastaya veya kanuni temsilcilerine veyahut yakınlarına anlatılması ve bunu gösteren yazılı belge alınması gerekir.

Bu hakkın kullanılması, hastanın sağlık kuruluşuna tekrar müracaatında hasta aleyhine kullanılamaz.

Hastanın Ehliyet Durumu ve Rıza

- Sınırlı ehliyetsiz bizzat rızasını açıklamalı zira kişiye sıkı sıkıya bağlı bir hak. Ama kanun ve yönetmelik bu kuraldan ayrılmış. Hastanın küçük veya kısıtlı olması halinde a.eg. olsa da olmasa da bu ayırım yapılmamış yasal temsilcinin rızası aranmış. Ancak küçük veya kısıtlının mümkün olduğu ölçüde dinlenmesi öngörülmüş.(HHY m. 24/II)
- Tam ehliyetsizse rıza yasal temsilci tarafından açıklanır.

Organ ve Doku Nakli

- MK m. 23/III
- **ORGAN VE DOKU ALINMASI, SAKLANMASI, AŞILANMASI VE NAKLİ HAKKINDA KANUN**

1. Yaşayan Kişilerden Organ ve Doku Alınması

18 yaş+a.e.g. (m.5), m. 7 (bilgilendirme)

Madde 6 – Onsekiz yaşını doldurmuş ve mümeyyiz olan bir kişiden organ ve doku alınabilmesi için vericinin en az iki tanık huzurunda açık, bilinçli ve tesirden uzak olarak önceden verilmiş yazılı ve imzalı veya en az iki tanık önünde sözlü olarak beyan edip imzaladığı tutanağın bir hekim tarafından onaylanması zorunludur.

Alınamayacak organ ve dokular: **Madde 8** – Vericinin yaşamını mutlak surette sona erdirecek veya tehlikeye sokacak olan organ ve dokuların alınması, yasaktır.

2. Ölüden Organ ve Doku Alınması

Vasiyetname veya sađlıđında iki tanık huzurunda rıza. M.11 uyarınca ölüm saptanmış olacak!

Madde 14 – Bir kimse sađlıđında vücudunun tamamını veya organ ve dokularını, tedavi, teşhis ve bilimsel amaçlar için bıraktığını resmi veya yazılı bir vasiyetle **belirtmemiş** veya bu konudaki isteđini iki tanık huzurunda **açıklamamış** ise **sırasıyla** ölüm anında yanında bulunan eşi, reşit çocukları, ana veya babası veya kardeşlerinden birisinin; **bunlar yoksa** yanında bulunan herhangi bir yakınının muvafakatiyle ölüden organ veya doku alınabilir.

Aksine bir vasiyet ibraz edilmedikçe yoksa, kornea gibi ceset üzerinde bir deđişiklik yapmayan dokular alınabilir.

Ölü, sađlıđında kendisinden ölümünden sonra organ veya doku **alınmasına karşı olduğunu belirtmişse** organ ve doku alınamaz.

Kaza veya dođal afetler sonucu vücudunun uğradığı ağır harabiyet nedeniyle yaşamı sona ermiş olan bir kişinin yanında yukarıda sayılan kimseleri yoksa, sađlam doku ve organları, tıbbi ölüm halinin alınacak organlara bađlı olmadığı 11 inci maddede belirlenen hekimler kurulunun raporuyla belgelenmek kaydıyla, yaşamı organ ve doku nakline bađlı olan kişilere ve naklinde ivedilik ve tıbbi zorunluluk bulunan durumlarda vasiyet ve rıza aranmaksızın organ ve doku nakli yapılabilir. Bu hallerde, adli otopsi, bu işlemler tamamlandıktan sonra yapılır ve hekimler kurulunun raporu adli muayene ve otopsi tutanağına geçirilir ve evrakına eklenir.

Ayrıca vücudunu ölümden sonra inceleme ve araştırma faaliyetlerinde faydalanılmak üzere vasiyet edenlerle yataklı tedavi kurumlarında ölen veya bunların morglarına getirilen ve kimsenin sahip çıkmadığı ölü muayenesi veya otopsi işlemi tamamlanmış cesetler aksine bir vasiyet olmadığı takdirde 6 aya kadar muhafaza edilmek ve bilimsel araştırma için kullanılmak üzere ilgili yüksek öğretim kurumlarına verilebilirler. Bu cesetlerin defin hususu dahil tabi olacakları işlemler Adalet, İçişleri, Sađlık ve Sosyal Yardım Bakanlıklarınca bu Kanunun yayımı tarihinden itibaren 3 ay içinde çıkarılacak yönetmelikle belirlenir.

Tıp eğitimi için gerekli olan kadavranın yurt içinden yeteri kadar temin edilememesi hâlinde, kadavra veya kadavra parçası, soykırım ve insanlığa karşı işlenmiş suçlar yoluyla ölmüş kimselerden temin edilmemiş olması kaydı ile yurt dışından temin edilebilir. Kadavra veya kadavra parçası temini ile yurt dışından kadavra temin edecek kişi veya kuruluşların yetkilendirilmesine dair usul ve esaslar Sađlık Bakanlığınca belirlenir.

Kişinin Şeref ve Haysiyeti

- Basın yoluyla şeref ve haysiyete müdahale
Basının kamuyu aydınlatma ödevi ve kişilik hakkı ihlali arasındaki denge.

Yargıtay kararlarında ölçütler:

Öze ilişkin koşullar: Gerçeklik, güncellik ve kamu yararadır.

Biçime ilişkin koşul: Anlatım veya sergilenişteki ölçülülük.

Kişinin Hayat Alanı (Özel Hayat)

- Kişinin şeref ve haysiyetini ihlal etmese bile kişi özel hayatına ilişkin olayların bilinmemesini isteyebilir. Bu da kişilik hakkı.
- Hayat alanı öğretisi ve yargı kararlarında üçe ayrılıyor: Kamuya açık alan, özel alan ve gizlilik alanı. (özel ve gizlilik alanı kişilik hakkına dahil)
- Özel ve gizlilik alanına müdahale iki halde hukuka uygun sayılır: 1. Kişinin rızası 2. Daha üstün kamusal veya özel yarar (MK m. 24/II)

Kişiliğin Korunması Yolları

- MK m. 23: Kişiliğin hukuki işlemle saldırıya karşı korunması (İç koruma)
- MK m. 24: Kişiliğin saldırıya karşı korunması (Dış koruma)

Kişilik hakkı sahibine koruma isteme yetkisi verir
Koruma isteme yetkisinin doğması için saldırının
hukuka aykırı olması gerekir. Hukuka aykırılığı
ortadan kaldıran haller: MK m. 24/II

MK m. 24/II

Hukuka Aykırılığı Ortadan Kaldıran Haller

1. Mağdurun rızası:

Bunun için kişinin üzerinde geçerli olarak tasarruf edebileceği bir hakka ilişkin olması ve sınırları belirlenmiş bir müdahale olması gerekir.

Üç şart gerekir:

- ✓ *Açık irade,*
- ✓ *Bilinçli ve serbest irade,*
- ✓ *Verilen rıza geçerli olmalı (MK 23, BK 27)*

2. Üstün nitelikte özel yarar

Bilinci kapalı hastaya müdahale

3. Üstün nitelikte kamu yararı

Basının kamuyu aydınlatma görevi

4. Kanunun verdiği yetki

Meşru müdafaa da (BK m. 64) bu kapsamda ele alınır.

Kişiliği Saldırıya Uğrayan Kişinin Dava Hakları

- 1. Saldırıya son verilmesi davası (MK m. 25 I):**
Saldırı devam etmeli, haksız olması yeterli, kusur aranmaz. Saldırı sona ermişse ancak tespit davası açılır.
- 2. Saldırı tehlikesinin önlenmesi davası (MK m. 25 I):** Saldırı ciddi ve yakın olmalı.
- 3. Saldırının hukuka aykırılığının tespiti davası (MK m. 25 I)**
- 4. Maddi tazminat davası (MK m. 25 III)**
- 5. Manevi tazminat davası (MK m. 25 III)**
- 6. Saldırıdan elde edilen kazancın verilmesi (MK m. 25 III) *davası***

TÜZEL KİŞİLER

- 1. Örgütlenme unsuru:** Bir kişi veya mal topluluğunun örgütlenmiş olması, amacının gerçekleştirecek organlara sahip olması demektir.
- 2. Sürekli amaç unsuru:** Amaç ortak bir menfaatin karşılanması.
- 3. Bağımsızlığa hukuken imkan verilmesi:** Tüzel kişilik ayrı ve bağımsız bir kişiliktir. Sınırlı sayı ve tipe bağlılık ilkeleri geçerlidir.

Tüzel Kişiliğin Niteliğine İlişkin Teoriler

1. *Farazi kişilik teorisi*
2. *Gerçek kişilik teorisi*
3. *Amaç kişiliği teorisi*

Tüzel Kişinin Kuruluşu

Üç sistem var

1. *Serbest kuruluş sistemi*: Dernekler

2. *İzin sistemi*: Eski dernekler kanunu

3. *Tescil sistemi*: Vakıflar

Tüzel Kişilerin Hak Ehliyeti

MK m. 48

Ultra Vires İlkesi

- Tüzel kişinin hak ehliyeti amacıyla da sınırlı
- TTK'da ultra vires ilkesi kalktı! (TTK m. 371)

Tüzel Kişilerin Fiil ehliyeti

- Gerçek kişilerde “olgunlaşmayla”, tüzel kişilerde “organlaşmayla”. Sınırlı ehliyetsiz kategorisi yok, tam ehliyetli, tam ehliyetsiz kategorisi var.
- MK m. 50
- **DİKKAT!** Organlar temsilci değil!

Tüzel Kişilerin Organları

MK 50

Tüzel kişinin iradesi, organları aracılığıyla açıklanır. Organlar, hukukî işlemleri ve diğer bütün fiilleriyle tüzel kişiyi borç altına sokarlar.

Organlar, kusurlarından dolayı ayrıca kişisel olarak sorumludurlar.

- MK m. 50 nin uygulanması için organ olmalı , yardımcı kişi olması yetmez.

Organın Fiilinin Tüzel Kişiyeye İzafesi

Hukuki İşlemler Açısından

Yetkili organların yapmış olduđu hukuki işlemler tüzel kişiyeye bağlar. MK 50 II. Temsil yetkisinin kapsamı tüzel kişinin amacı ile sınırlı mı? Tart.

Hukuka Aykırı Fiiller Açısından

Borca aykırı davranış:

Organ yardımcı kişi değil !

Organın haksız fiili:

Tüzel kişi organın görevi sırasında ika ettiđi haksız fiillerden sorumlu. Hem organ hem de tüzel kişi müteselsilen sorumlu. MK 50 III.

Tüzel kişinin haksız fiil sorumluluğunun iki sınırı var:

1. Tüzel kişinin hak ehliyeti: Ancak tüzel kişinin hak ehliyetine giren bir konuda haksız fiil yapılmışsa tüzel kişi sorumlu tutulabilir.
2. Organ sıfatıyla görevini yerine getirirken işlenmiş olmalı haksız fiil: Organ kişinin eyleminin tüzel kişinin göreviyle, işleviyle, amacıyla bağlantılı (*intra vires*) olması gerekir.

TTK m. 371

(1) Temsile yetkili olanlar Őirketin amacına ve iŐletme konusuna giren her tőr iŐleri ve hukuki iŐlemleri, Őirket adına yapabilir ve bunun iŐin Őirket unvanını kullanabilirler. Kanuna ve esas sözleŐmeye aykırı iŐlemler dolayısıyla Őirketin rüçü hakkı saklıdır.

(2) Temsile yetkili olanların, üçüncü kişilerle, **iŐletme konusu dıŐında yaptıđı iŐlemler de Őirketi bađlar**; međerki, üçüncü kiŐinin, iŐlemin iŐletme konusu dıŐında bulunduđunu bildiđi veya durumun geređinden, bilebilecek durumda bulunduđu ispat edilsin. Őirket esas sözleŐmesinin ilan edilmiŐ olması, bu hususun ispatı aŐısından, tek baŐına yeterli delil deđildir.

(3) **Temsil yetkisinin sınırlandırılması, iyiniyet sahibi üçüncü kiŐilere karŐı hüküm ifade etmez**; ancak, temsil yetkisinin sadece merkezin veya bir Őubenin iŐlerine özgünlendiđine veya birlikte kullanılmasına iliŐkin tescil ve ilan edilen sınırlamalar geçerlidir.

(5) Temsile veya yönetime yetkili olanların, görevlerini yaptıkları sırada iŐledikleri haksız fiillerden Őirket sorumludur. Őirketin rüçü hakkı saklıdır.

TÜZEL KİŞİLERİN SONA ERMESİ

E. Kişiliğın sona ermesi

I. Sınırlı devam etme

Madde 52- Sona eren tüzel kişinin kişiliğı, ehliyeti tasfiye amacıyla sınırlı olmak üzere tasfiye sırasında da devam eder.

II. Malvarlığının tasfiyesi

Madde 53- Tüzel kişinin malvarlığının tasfiyesi, kanunda ve kuruluş belgesinde aksine hüküm bulunmadıkça, terekenin resmî tasfiyesine ilişkin hükümlere göre yapılır.

III. Malvarlığının özgülenmesi

Madde 54- Tüzel kişinin malvarlığı, kanunda veya kuruluş belgesinde başka bir hüküm bulunmadıkça ya da yetkili organı başka türlü karar vermedikçe, en yakın amacı güden kamu kurum veya kuruluşuna geçer.

Bu malvarlığı olanak ölçüsünde daha önce özgülediğı amaç için kullanılır.

Hukuka veya ahlâka aykırı amaç güttüğü için kişiliğı mahkeme kararıyla sona eren tüzel kişinin malvarlığı her hâlde ilgili kamu kuruluşuna geçer.

DERNEKLER

➤ **Anayasa m. 33**

Herkes, önceden izin almaksızın dernek kurma ve bunlara üye olma ya da üyelikten çıkma hürriyetine sahiptir.

Hiç kimse bir derneğe üye olmaya ve dernekte üye kalmaya zorlanamaz.

Dernek kurma hürriyeti ancak, millî güvenlik, kamu düzeni, suç işlenmesinin önlenmesi, genel sağlık ve genel ahlâk ile başkalarının hürriyetlerinin korunması sebepleriyle ve kanunla sınırlanabilir.

Dernek kurma hürriyetinin kullanılmasında uygulanacak şekil, şart ve usuller kanunda gösterilir.

Dernekler, kanunun öngördüğü hallerde hâkim kararıyla kapatılabilir veya faaliyetten alıkonulabilir. Ancak, millî güvenliğin, kamu düzeninin, suç işlenmesini veya suçun devamını önlemenin yahut yakalamanın gerektirdiği hallerde gecikmede sakınca varsa, kanunla bir merci, derneği faaliyetten men ile yetkilendirilebilir. Bu merciin kararı, yirmidört saat içinde görevli hâkimin onayına sunulur. Hâkim, kararını kırksekiz saat içinde açıklar; aksi halde, bu idarî karar kendiliğinden yürürlükten kalkar.

Birinci fıkra hükmü, Silahlı Kuvvetler ve kolluk kuvvetleri mensuplarına ve görevlerinin gerektirdiği ölçüde Devlet memurlarına kanunla sınırlamalar getirilmesine engel değildir.

Bu madde hükümleri vakıflarla ilgili olarak da uygulanır.

➤ **5253 Sayılı Dernekler Kanunu**

- MK m. 56

Dernekler, gerçek veya tüzel en az yedi kişinin kazanç paylaşma dışında belirli ve ortak bir amacı gerçekleştirmek üzere, bilgi ve çalışmalarını sürekli olarak birleştirmek suretiyle oluşturdukları, tüzel kişiliğe sahip **kişi topluluklarıdır.**

- İki unsur: En az yedi gerçek veya tüzel kişi+üyeleri birleştiren amaç unsuru

Üyelik

MK m. 63- Hiç kimse, bir derneğe üye olmaya ve hiçbir dernek de üye kabul etmeye zorlanamaz.

MK m. 64- Fiil ehliyetine sahip bulunan her gerçek kişi ile tüzel kişiler, derneklere üye olma hakkına sahiptir

Yazılı olarak yapılacak üyelik başvurusu, dernek **yönetim kurulunca** en çok otuz gün içinde karara bağlanır ve sonuç yazıyla başvuru sahibine bildirilir. Başvurusu kabul edilen üye, bu amaçla tutulacak deftere kaydedilir.

Üyeliğin Sona Ermesi

- *Üyelik sıfatının kendiliğinden sona ermesi*
- *Üyenin istifası*
- *Üyenin dernekten çıkarılması (İhraç)*

Derneğin Organları

MK m. 72

Derneğin zorunlu organları, genel kurul, yönetim kurulu ve denetim kuruludur.

Dernekler zorunlu organları dışında başka organlar da oluşturabilirler. Ancak, bu organlara zorunlu organların görev, yetki ve sorumlulukları devredilemez.

Zorunlu Organlar

- Genel Kurul
- Yönetim Kurulu
- Denetleme Kurulu

Genel Kurul Kararının İptali

- MK m. 83

Toplantıda hazır bulunan ve kanuna veya tüzüğe aykırı olarak alınan genel kurul kararlarına katılmayan her üye, karar tarihinden başlayarak bir ay içinde; toplantıda hazır bulunmayan her üye kararı öğrenmesinden başlayarak bir ay içinde ve her hâlde karar tarihinden başlayarak üç ay içinde mahkemeye başvurmak suretiyle kararın iptalini isteyebilir.

Diğer organların kararlarına karşı, dernek içi denetim yolları tüketilmedikçe iptal davası açılmaz.

Genel kurul kararlarının yok veya mutlak butlanla hükümsüz sayıldığı durumlar saklıdır.

Genel Kurul Kararının İptali

İptal davasının şartları:

1. Bir GK kararı olacak.
2. İptali istenen diğer organların kararı ise önce bu karara karşı GK'a şikayet yolu tüketilmeli
3. Üye karara olumlu oy kullanmamış olmalı ya da kararın alındığı toplantıya katılmamış olmalıdır.

Süre: 1 ay

Üye olmayan kişiler GK kararına itiraz edemezler. (istisna YK'nın üyeliği reddeden kararına karşı kişi GK'a itiraz edebilir sonra da bu karara karşı iptal davası açabilir)

- MK m. 80

Genel kurul, üyeliğe kabul ve üyelikten çıkarma hakkında son kararı verir; dernek organlarını seçer ve derneğin diğerk bir organına verilmemiş olan işleri görür.

Genel kurul, derneğin diğerk organlarını denetler ve onları haklı sebeplerle her zaman görevden alabilir.

DERNEĞİN SONA ERMESİ

- *Derneğin kendi kendini feshetmesi (MK 88)*
- *Derneğin kendiliğinden sona ermesi (MK 87)*
- *Derneğin mahkeme kararı ile feshedilmesi (MK 89)*

Sona ermenin sonuçları-Tasfiye: Tüzüğe göre yapılır. Tüzükte hüküm zorunlu. Dernekler kanunu m. 15.

VAKIF

MK-VAKIFLAR KANUNU-VAKIFLAR YÖNETMELİĞİ

Tanım: Bir mal veya mal topluluğunun belirli ve sürekli bir amaca tahsis edilmesine dayanan tüzel kişi (MK 101).

Vakfın Unsurları

- Bir mal
- Bu malın usulüne uygun belirli ve sürekli bir amaca tahsisi
- Tüzel kişilik

Vakfın tek zorunlu organı: Yönetim Kurulu

MK m. 101/III: Vakıflarda Üyelik Olmaz

AYM 17.4.2008, E.2005/14, K. 2008/92

- Kuralın gerekçesi:

*Üçüncü fıkrada, vakıflarda üyeliğin söz konusu olamayacağı esası getirilmiştir. Ülkemizde belirli dönemlerde söz konusu olabilen dernekleşme yerine vakıf kurma eğilimleri, böylece yeterli mal ve hakların belirli bir amaca özgülenmesinin aranması ve derneklerden farklı olarak vakıflarda üyelik olamayacağının öngörülmesi ile sınırlandırılmış olacak ve bu suretle **dernek benzeri vakıflar kurulması değil, gerçek anlamda tarihi gelişimine ve işlevine uygun şekilde vakıf kurulması yolu, yasal güvence altına alınmış olmaktadır.***

➤ **Anayasa m. 33**

Herkes, önceden izin almaksızın dernek kurma ve bunlara üye olma ya da üyelikten çıkma hürriyetine sahiptir.

Hiç kimse bir derneğe üye olmaya ve dernekte üye kalmaya zorlanamaz.

Dernek kurma hürriyeti ancak, millî güvenlik, kamu düzeni, suç işlenmesinin önlenmesi, genel sağlık ve genel ahlâk ile başkalarının hürriyetlerinin korunması sebepleriyle ve kanunla sınırlanabilir.

Dernek kurma hürriyetinin kullanılmasında uygulanacak şekil, şart ve usuller kanunda gösterilir.

Dernekler, kanunun öngördüğü hallerde hâkim kararıyla kapatılabilir veya faaliyetten alıkonulabilir. Ancak, millî güvenliğin, kamu düzeninin, suç işlenmesini veya suçun devamını önlemenin yahut yakalamanın gerektirdiği hallerde gecikmede sakınca varsa, kanunla bir merci, derneği faaliyetten men ile yetkilendirilebilir. Bu merciin kararı, yirmidört saat içinde görevli hâkimin onayına sunulur. Hâkim, kararını kırksekiz saat içinde açıklar; aksi halde, bu idarî karar kendiliğinden yürürlükten kalkar.

Birinci fıkra hükmü, Silahlı Kuvvetler ve kolluk kuvvetleri mensuplarına ve görevlerinin gerektirdiği ölçüde Devlet memurlarına kanunla sınırlamalar getirilmesine engel değildir.

Bu madde hükümleri vakıflarla ilgili olarak da uygulanır.

MK m. 101/III: Vakıflarda Üyelik Olmaz

AYM 17.4.2008, E.2005/14, K. 2008/92

İddia:

Başvuru kararlarında, Anayasa'nın 33. maddesinin birinci fıkrasında, herkesin önceden izin almaksızın dernek kurma, derneğe üye olma ya da üyelikten çıkma hakkına sahip olduğunun ve maddenin son fıkrasında da, bu maddede yer alan düzenlemelerin vakıflarla ilgili olarak da uygulanacağı belirtildiği, Anayasa'nın 33. maddesi ile tanınan vakıflara üye olma hakkının itiraz konusu kural ile kullanılamaz hale geldiği, **böylece dernekler ve vakıflar arasındaki eşitliğin ortadan kaldırıldığı, tek başına vakıf kurma imkanı olmayan ancak bir vakfa üye olarak topluma ve kamuya maddi yardımda bulunmak veya ismini üye olacağı vakıf içinde yaşatmak isteyen gerçek veya tüzel kişilerin bu anayasal hakkı kullanmalarının engellendiği, hayatîyetleri yeni üyelerin varlığına bağlı olan vakıflarda üyeliğin kaldırılmasının bu vakıfların tasfiyesi sonucunu doğuracağı, bu durumun ise tüzel kişiliğin devamlılığı ilkesi ile bağdaşmadığı,** vakıflarda üyeliğin olması ile vakıf kültürü ve vakıf medeniyetinin daha güçlü ve kalıcı olmasının sağlanacağı, ayrıca itiraz konusu kuralın, 1.1.2002 tarihinden önce kurulan vakıflarla bu tarihten sonra kurulan ve kurulacak olan vakıflar arasında imkan ve işleyiş farklılığı doğuracağı, kuralın gerekçesinin de vakıflarda üyeliğin olmaması için dayanak olamayacağı, bu nedenlerle itiraz konusu kuralın Anayasa'nın 2., 5., 10., 13. ve 33. maddelerine aykırı olduğu ileri sürülmüştür.

MK m. 101/III: Vakıflarda Üyelik Olmaz

AYM 17.4.2008, E.2005/14, K. 2008/92

Anayasa'nın 33. maddesinde, herkese, önceden izin almaksızın dernek kurma, derneklere üye olma ya da üyelikten çıkma özgürlüğü tanınmıştır. Maddede vakıflara üyelik konusunda açık bir düzenlemeye yer verilmemiş ancak son fıkrada, bu madde hükümlerinin vakıflarla ilgili olarak da uygulanacağı belirtilmiştir. Derneklerin ve vakıfların kuruluşları, amaçları, işlevleri, işleyişleri ve yönetimleri aynı değil ise de, Anayasa'nın 33. maddesinin birinci ve son fıkraları birlikte değerlendirildiğinde, herkesin, vakıflara üye olma özgürlüğüne sahip olduğu anlaşılmaktadır.

Anayasa'nın 13. maddesinde, temel hak ve özgürlüklerin, özlerine dokunulmaksızın yalnızca Anayasa'nın ilgili maddelerinde belirtilen sebeplere bağlı olarak ve ancak kanunla sınırlanabileceği öngörüldüğünden, vakıflara üye olma özgürlüğünü ortadan kaldıran itiraz konusu kural Anayasa'ya aykırılık oluşturmaktadır.

Vakıf Senedinin Deęiřtirilmesi

- MK 112-113
- Vakfın yönetimi, amacı ve mallarının deęiřtirilmesi. HAKLI SEBEP

Vakfın Sona Ermesi

- Vakfın kendiliğinden sona ermesi
- Vakfın mahkeme karar ile sona ermesi
- Alacaklıların veya saklı pay sahibi mirasçılarının itirazı üzerine sona erme (MK m. 108)

Mahkeme sicilindeki kayıt silinir. RG'de ilan olunur.